

TANQUE RETO SOBREPOR

Manual de instalação
Straight laundry top mount sink
Installation guide
Lavadero reto
Manual de instalación

Cód. 017048XX
90001704XXX

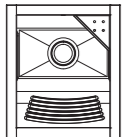

Cód. 017051XX
90001705XXX

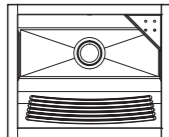

Cód. 017053XX
90017053XXX

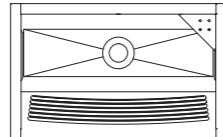

DocolResponde
0800 474 3333



docoloficial docol.com.br



01 Informações gerais | General information | Informaciones generales

Composição do produto
Product composition | Composición del producto

Aços inox 430, plásticos de engenharia e PVC.
Stainless steels 430, engineering plastics and PVC.
Aceros inoxidables 430, plásticos de ingeniería y PVC.

Peças de reposição e componentes
Spare parts and components | Repuesto de mantenimiento

Poderão ser adquiridas na Assistência Técnica Docol. Dúvidas, ligue 0800 474 3333 ou docol@docol.com.br

Available at Docol Authorized Distributor in your country. Docol Export Department: docol@docol.com.br
Podrán ser adquiridas en el Distribuidor Autorizado Docol en su país. Departamento de Exportación Docol: docol@docol.com.br

Conteúdo da embalagem
Package contents | Contenido del embalaje

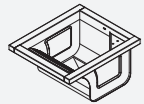

1 un.



1 un.



1 un.

Imagem ilustrativa | Illustrative picture | Imagen ilustrativa

Ferramentas
Tools | Herramientas



Óculos
Glasses
Gafas



Luva
Glove
Guante



Álcool
Alcohol
Alcohol



Estilete
Stylus
Estilete



Lixa
Sandpaper
Lija



Silicone
Silicon
Silicona



Serra
Saw
Sierra



Régua
Ruler
Regla



Lápis
Pencil
Lápiz



Chave de fenda
Screwdriver
Destornillador



Furadeira
Drilling machine
Taladrador

*NÃO ACOMPANHA O PRODUTO | *NOT SUPPLIED WITH THE PRODUCT | *NO ACOMPAÑA EL PRODUCTO

02 Conservação e limpeza | Care and cleaning | Cuidado y limpieza

1. Inspeccione o produto ao recebe-lo. As bordas podem causar cortes, portanto, tenha cuidado manuseá-lo;
2. Produto desenvolvido para ambiente doméstico. Não utilize-o para outros fins;
3. Não utilize a cuba como superfície para corte. Esse tipo de uso causará fissuras profundas e a faca perderá o fio;
4. Para evitar manchas e corrosão ao aço inox, recomenda-se:
 - a. Não deixar a água acumulada secar naturalmente sobre a superfície. Após a lavagem, enxugue com um pano macio;
 - b. Não utilizar detergentes à base de cloro, ácidos e produtos de limpeza pesada;
 - c. Para limpeza, utilizar apenas flanela (ou esponja macia), água e sabão neutro. Nunca utilizar palha de aço, produtos abrasivos, químicos ou solventes;
 - d. Para remoção de manchas recomenda-se a utilização da Pasta InoxClean (cód. 01733300);
 - e. Não deixar utensílios ferrosos como garfos, facas e tesouras em contato com o aço inox durante muito tempo;
 - f. Não deixar materiais superaquecidos em contato com o produto;
 - g. Em casas novas, depois da primeira utilização, recomenda-se limpar e enxugar bem a superfície do aço inox;
 - h. Evite deixar sal e alimentos em contato com o produto por muito tempo;
 - i. Evitar guardar, por baixo de cubas e pias, embalagens abertas de detergentes ou outro produtos químicos de composição ácida.
 - j. Não usar tapetes de borracha em sua cuba.

5. Como em várias superfícies de metal, a sua cuba pode riscar. Esses riscos são decorrentes do uso e com o tempo irão se misturar ao acabamento do produto;
1. Inspect the product upon receipt. As the edges can cause cuts, so be careful when handling it;
2. Product developed for domestic environment. Do not use it for other fins;
3. Do not use the bowl as a cutting surface. This type of use will cause deep cracks and make it lose its edge;
4. To avoid stains and corrosion on stainless steel, it is recommended:
 - a. Do not let accumulated water dry naturally on the surface. After washing, dry with a soft cloth;
 - b. Do not use chlorine-based detergents, absorbent pads and heavy-duty cleaners;
 - c. For cleaning, use only flannel (or soft sponge), water and neutral soap. Never use steel wool, abrasive products, chemicals or solvents;
 - d. To remove stains, we recommend the use of InoxClean Paste (code 01733300);
 - e. Do not leave ferrous utensils such as forks, knives and scissors in contact with stainless steel for a long time;
 - f. Do not leave overheated materials in contact with the product;
 - g. In new houses, after the first use, it is recommended to clean and dry well the surface of stainless steel;
 - h. Avoid leaving salt and food in contact with the product for a long time;
 - i. Avoid storing open containers of detergents or other chemical products with an acidic composition under sinks and sinks.
 - j. Do not use rubber mats in your tub.

5. As with many metal surfaces, your tub can be scratched. These scratches are due to use and over time they will blend into the product's finish;
1. Inspeccione el producto al recibirlo. Como los bordes pueden causar cortes, tenga cuidado al manipularlo;
2. Producto desarrollado para ambiente doméstico. No lo use para otras aletas;
3. No utilice el recipiente como superficie de corte. Este tipo de uso provocará grietas profundas y hará que pierda su filo;
4. Para evitar manchas y corrosión en el acero inoxidable, se recomienda:
 - a. No permita que el agua acumulada se seque naturalmente en la superficie. Después del lavado, seque con un paño suave;
 - b. No use detergentes a base de cloro, almohadillas absorbentes y limpiadores de uso intensivo;
 - c. Para la limpieza utilice únicamente flanela (o esponja suave), agua y jabón neutro. Nunca use lana de acero, productos abrasivos, químicos o solventes;
 - d. Para eliminar las manchas, recomendamos el uso de InoxClean Paste (código 01733300);
 - e. No deje utensilios ferrosos como tenedores, cuchillos y tijeras en contacto con acero inoxidable por mucho tiempo;
 - f. No deje materiales sobrecalentados en contacto con el producto;
 - g. En casas nuevas, después del primer uso, se recomienda limpiar y secar bien la superficie de acero inoxidable;
 - h. Evite dejar la sal y los alimentos en contacto con el producto durante mucho tiempo;
 - i. Evite almacenar recipientes abiertos de detergentes u otros productos químicos con una composición ácida debajo de fregaderos y fregaderos.
 - j. No use tapetes de goma en su bañera.
5. Al igual que con muchas superficies de metal, su bañera puede rayarse. Estos rayones se deben al uso y con el tiempo se mezclarán con el acabado del producto;

03 Dimensionais | Dimensionals | Dimensionales

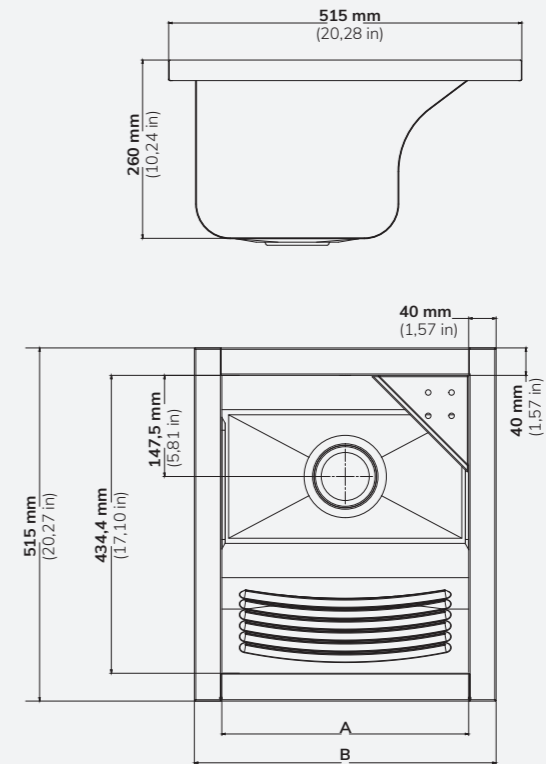

Cód.	A	B
017048XX 90001704XXX	360mm	440mm
017051XX 90001705XXX	550mm	630mm
017053XX 90017053XXX	740mm	820mm

Considerações para instalação | Installation considerations | Consideraciones para la instalación

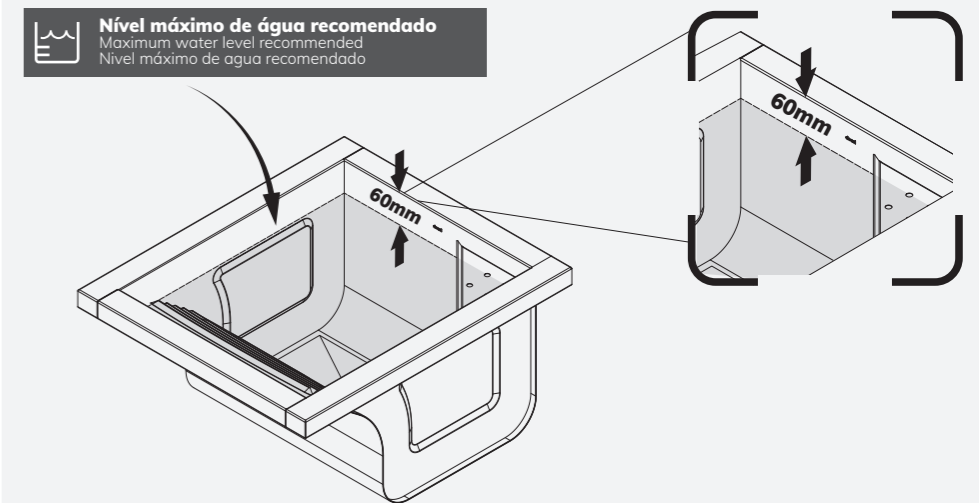

Instalação | Installation | Instalación

1 Procedimento para corte da pedra | Stone cutting procedure | Procedimiento de corte de piedra

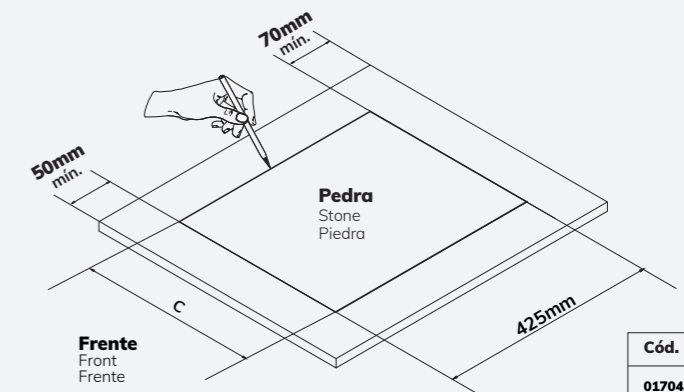

Cód.	C
017048XX 90001704XXX	390 mm
017051XX 90001705XXX	580 mm
017053XX 90017053XXX	770 mm

2

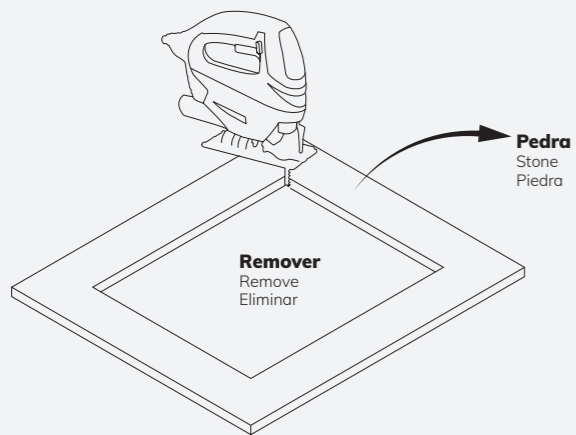

3

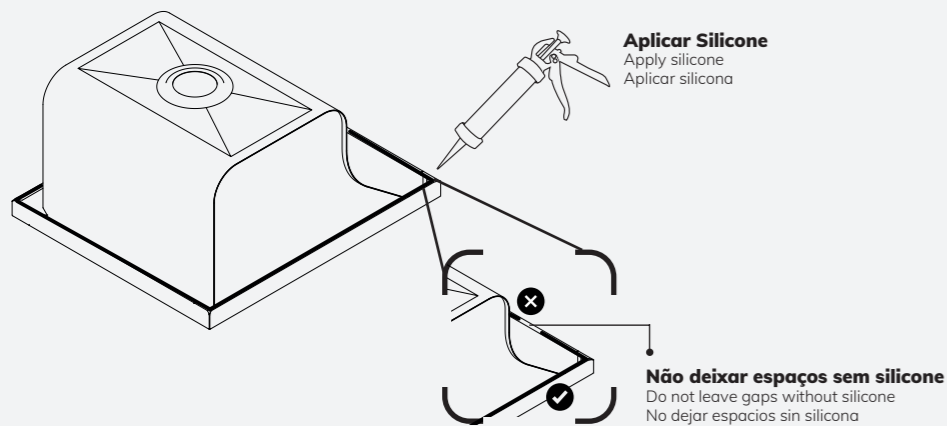

4 Fixar a pedra na cuba | Fix the stone in the tub | Fijar la piedra en la bañera

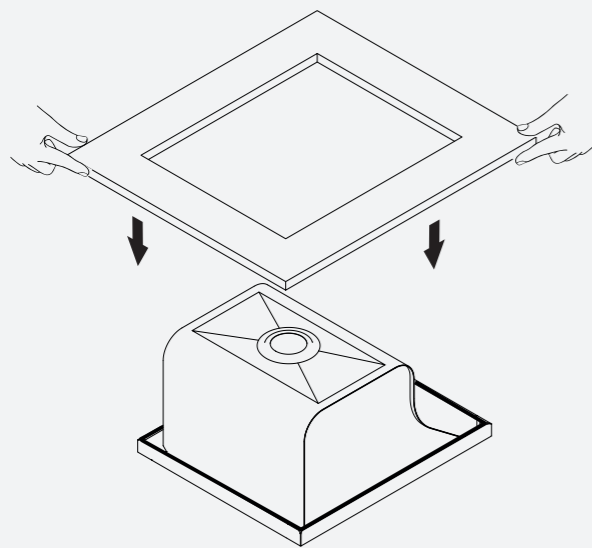

6 Acabamento final | Final finish | Acabado final

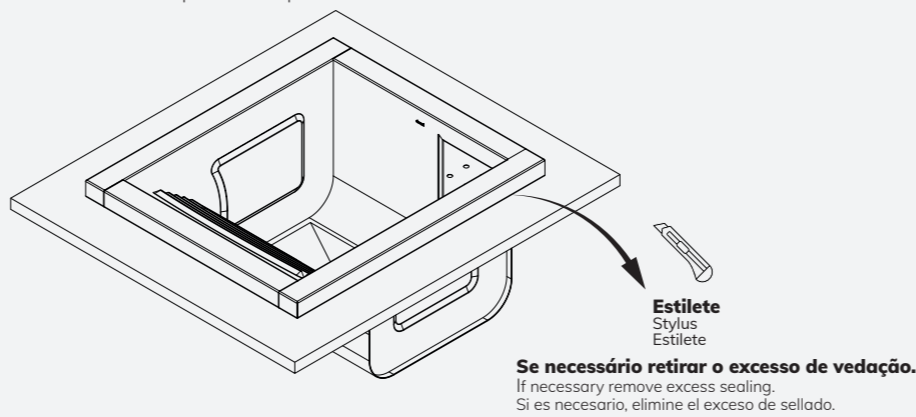

Procedimento para instalação em alvenaria | Procedure for installation in masonry | Procedimiento para la instalación en mampostería

1

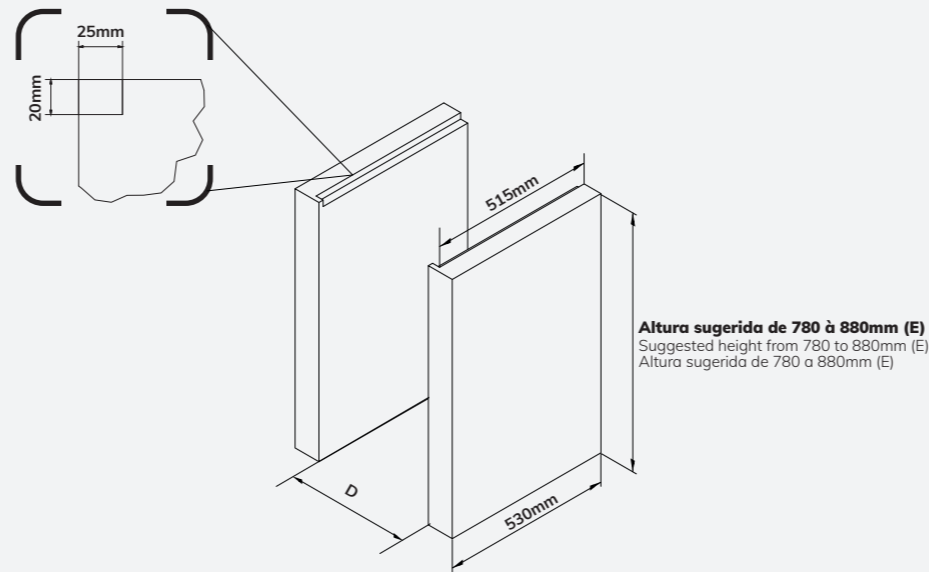

2

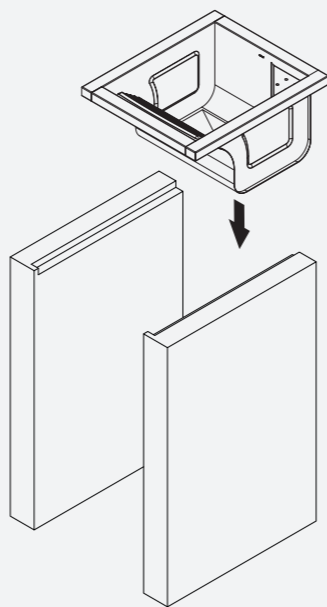

3

Nível máximo de água recomendado
Maximum water level recommended
Nivel máximo de agua recomendado

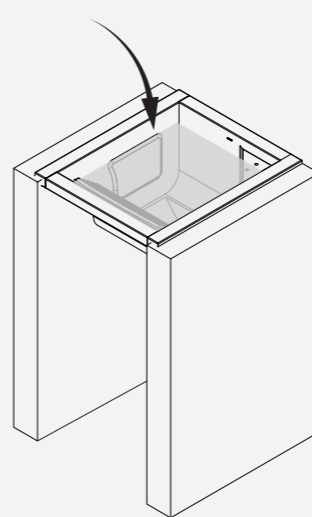

Warranty (valid only in Brazil) | Termo de Garantía (válido solamente en Brasil)

A DOCOL INOX LTDA assegura a partir de 15/09/2021, garantia pelo período total de 1 (um) ano, composto por 90 (noventa) dias de garantia legal e 275 (duzentos e setenta e cinco dias de garantia contratual, a contar da data de emissão da Nota Fiscal de Venda e conforme condições descritas abaixo, no que tange os produtos das linhas de pias, cubas, mictórios, tanques, válvulas e ralos, contra vício ou defeito de fabricação. Para as tábuas de corte produzidas com madeira Teca natural, a DOCOL INOX LTDA assegura garantia pelo período total de 90 (noventa) dias contra vício ou defeito de fabricação.

DA GARANTIA

A DOCOL compromete-se a solucionar problemas consequentes de falhas no material e processo de fabricação dos produtos.

DAS OBRIGAÇÕES E RESPONSABILIDADES

Para manter a garantia sobre os produtos DOCOL é necessário que sejam respeitadas as condições a seguir:
- A responsabilidade DOCOL restringe-se somente ao envio do componente ou produto que apresentou defeito de fabricação.
- A nota fiscal é documento indispensável para solicitação de atendimento em garantia.
- Todos os produtos a fim de serem substituídos em garantia deverão ser condicionalmente analisados por um prévio exame do departamento técnico da DOCOL.

DAS HIPÓTESES DE EXCLUSÃO DA GARANTIA

- Danos provenientes do manuseio, instalação ou uso inadequados;
- Instalações ou manutenções incorretas/impróprias realizadas por pessoas não autorizadas;
- Adaptações no produto que não foram aprovadas pela DOCOL;
- Uso de acessório ou componente não original, que venha a causar dano ao produto DOCOL;
- Danos causados por limpeza com líquidos corrosivos, solventes, limpeza com materiais abrasivos, manuseio inadequado, batidas, quedas, instalação em ambientes com atmosfera agressiva e falta de limpeza periódica.
- Peças de mostruários, exposições ou de showroom;
- Desgastes por uso/manuseio inadequado aos fins que se destina o produto ou em desacordo com a especificação do produto;
- Desgaste natural do produto ou de suas peças ou componentes em decorrência do uso;
- Modificação das características originais do produto;
- Erros de especificação quanto na aplicação dos produtos;
- Não apresentação de nota fiscal (NF) ou documento equivalente quando da solicitação de atendimento em garantia à DOCOL, desde que preenchido corretamente;
- Também não terão nenhum tipo de cobertura pela garantia, indenização e/ou ressarcimento de prejuízos causados pelo defeito no produto.

CONSIDERAÇÕES

- Alguns produtos, pelas suas características, têm um tempo de garantia específico, diferente do estabelecido neste termo. Neste caso, será válido o tempo de garantia constante no termo que acompanha o produto;
- Não sendo caracterizada a garantia, a responsabilidade de qualquer ônus será do consumidor.
- A DOCOL não arcará com investimentos relativos à instalação ou desinstalação de produtos, sendo essa quantia de responsabilidade exclusiva do CLIENTE.
- A reposição ou conserto do produto não caracteriza nova compra, portanto não é motivo para extensão ou renovação do prazo de garantia estipulado;
A DOCOL está sempre buscando aperfeiçoamento tecnológico em seus produtos. Por isso, poderá alterar seus produtos sempre que julgar necessário, sem prévio aviso e sem incorrer na obrigação de efetuar o mesmo nos produtos em estoque ou já vendidos.
Esta garantia é concedida para produtos adquiridos e instalados em território nacional.
Para sua comodidade, preserve o manual de instruções, certificado de garantia e a nota fiscal do produto. Quando necessário, consulte a Docol Inox Ltda pelo telefone 0800 474 3333 ou e-mail docol@docol.com.br.
Warranty: Call Docol Authorized Distributor in your country or Docol Export Department: docol@docol.com.br
Garantía: Llame al Distribuidor Autorizado Docol en ese País o Docol Departamento Exportación: docol@docol.com.br

IMPORTANTE | IMPORTANT | IMPORTANTE

Esta embalagem é reciclável, verifique em sua cidade os programas de coleta seletiva.

This packaging is recyclable, check your city for selective collection programs.
Este embalaje es reciclable, verifique en su ciudad los programas de recolección selectiva.

Ao descartar este produto, procure empresas de reciclagem observando o atendimento a legislação local.

When discarding this product, look for recycling companies by observing compliance with local legislation.
Al desechar este producto, busque empresas de reciclaje observando el cumplimiento de la legislación local.

DESCARTE COM RESPONSABILIDADE | RESPONSIBLE RECYCLING | ELIMINACIÓN RESPONSABLE

Validade indeterminada
Undetermined Expiration Date | Validez indeterminada

DOCOL INOX LTDA
Indústria Brasileira – CNPJ 75.339.051/0013-85
Rua Exo Industrial Hellmuth Miers, 800 – Zona Industrial Norte
CEP 89.219-512 – Joinville/SC
Docol Responde – 0800 474 3333 – docol@docol.com.br

Other countries, please contact Docol Authorized Distributor in your country.
Docol Export Department: docol@docol.com.br
Otros países, contactar al Distribuidor Autorizado Docol en su país.
Departamento de Exportación Docol: docol@docol.com.br

www.docol.com.br
Made in Brazil