

KIT ACQUA PLUS C/ FLEXÍVEL PVC - CR

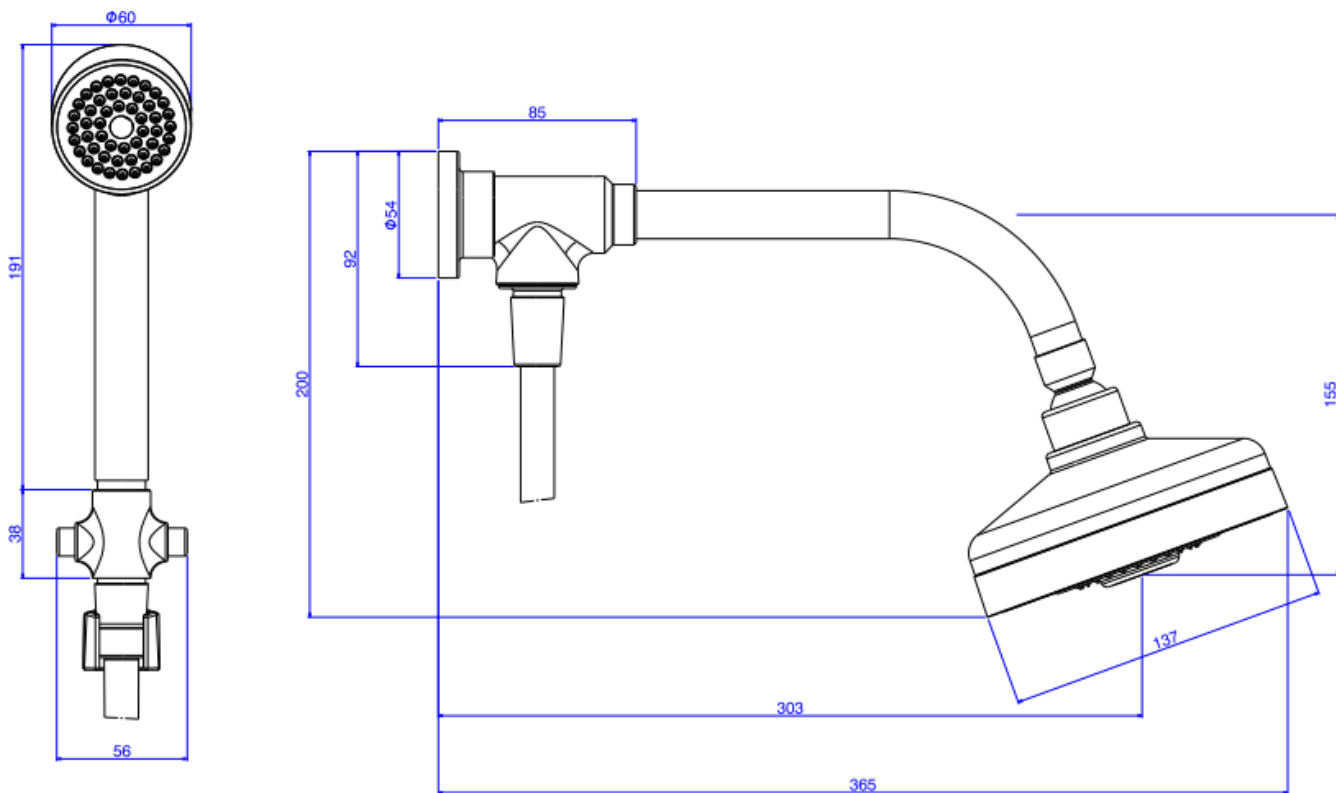

Foto Ilustrativa



Desenho Técnico

DESCRIÇÃO:

KIT ACQUA PLUS C/ FLEXÍVEL PVC - CR

ESPECIFICAÇÕES:

Linha: Chuveiro Acqua Plus

Dimensões(AxLxC): 200mm X 137mm X 365mm

Acabamento: Cromado (1990.C.STD.KIT.N)

Material: Liga Cobre (bronze e latão),Zinco,Aço,Plástico,Elastômeros

Peso líquido: 1.593

Peso bruto: 1.960

Número Norma / Decreto: NBR15206

Pressão mín/max: 6 - 40 MCA

Bitola de entrada de água: 1/2" - DN15

Site: <https://www.deca.com.br>

Atendimento ao cliente: 0800-011-7073