

## 1 - Material necessário para instalação (não fornecido)

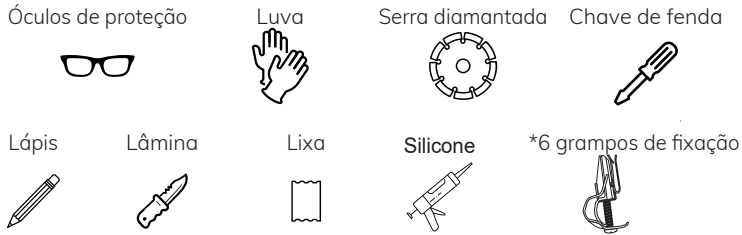

\*Juntamente com a pia acompanha um kit de fixação, que é formado pelo componente acima:

## 2 - Procedimento para o corte na pedra

- 1 - Coloque a cuba ao contrário na pedra;
- 2 - Risque o perímetro;
- 3 - Faça outro risco na pedra a 10 mm de distância do anterior para o lado interno;
- 4 - Corte a pedra pelo risco interno.

Ao final do processo o corte da pedra será um pouco maior que as dimensões da parede da cuba, com um recuo de 5 mm em cada lado.  
Obs.: Verifique previamente se o local a ser cortado da pedra para colocação da cuba não irá interferir em nenhuma travessa do balcão. Não poderão ser utilizados riscadores metálicos, a fim de evitar marcas não removíveis na pedra.

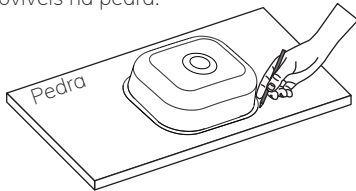

A dimensão do corte com os recuos nas partes frontais e dos fundos da pedra, onde são instalados os metais, saboneteira e outros, deverão seguir as dimensões mínimas ilustradas abaixo.

Obs.: As dimensões mínimas deverão ser de área livre, ou seja, sem considerar a largura da represa.

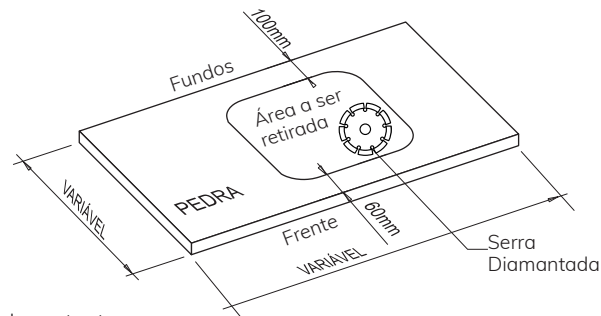

Importante:  
Na medida que for sendo cortada a pedra, segure a parte a ser destacada, para não danificar a borda da pedra.  
Qualquer tipo de acabamento na pedra, deverá ser feito antes de efetuar a instalação definitiva da cuba, a fim de evitar danos na peça.

## 3 - Sistema de represa

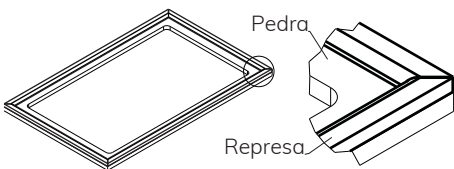

O sistema de represa é utilizado em alguns casos para que não haja escape de água para fora da pia, isto é um sistema opcional do cliente.

## 4 - Aplicação do silicone

O Silicone deverá ser aplicado em todo o perímetro da cuba, conforme a ilustração abaixo:

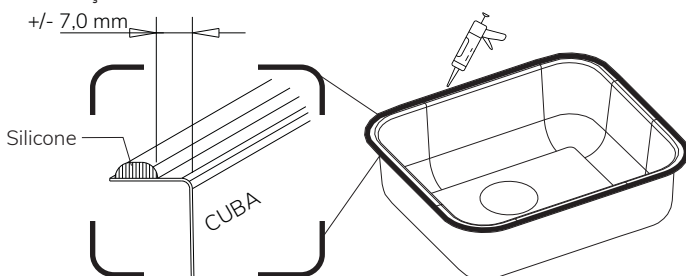

## 5 - Montagem da cuba na pedra

A fixação da cuba deverá ser feita com a pedra deitada (antes da colocação no balcão), conforme ilustração a seguir:

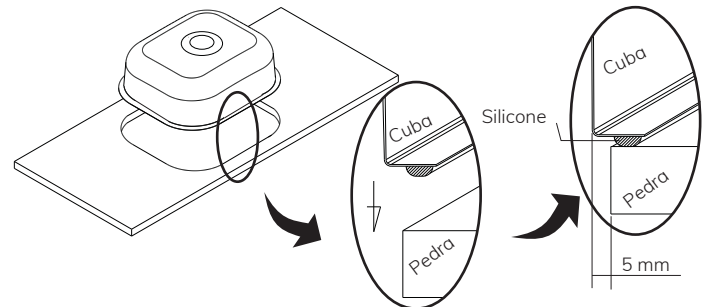

Importante: A cuba deverá ficar centralizada no corte feito anteriormente com o auxílio do gabarito, observe que terá um recuo de 5mm entre a pedra e o raio, que ajudará na higiene da sua pia, sendo mais fácil de limpar e evitando que acumule resto de sujeiras embaixo da pedra.

## 6 - Aplicação da massa plástica

Logo após a secagem do silicone (+/-2hrs), deverá ser aplicado a massa plástica, a fim de vedar a cuba na pedra, sem causar danos futuros, verificar onde deverá ser aplicado massa plástica no desenho ao lado:

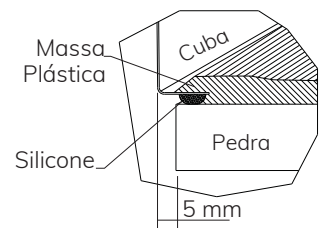

## 7 - Acabamento final

Após a fixação verificar a necessidade de retirar o excesso de silicone utilizando uma lâmina, em seguida limpar a região em volta da cuba com um pano com álcool.

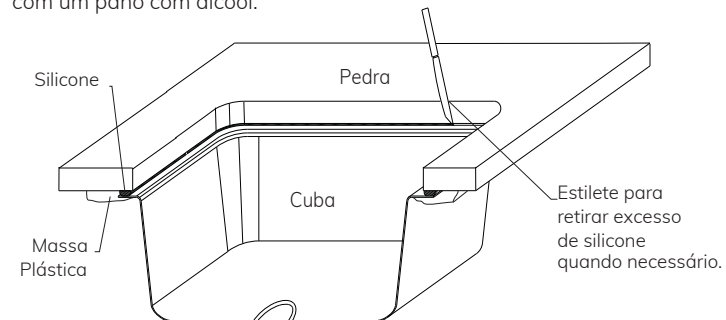

Quando a instalação da cuba seguir corretamente estas informações possibilitará uma perfeita vedação e se necessário a sua remoção para outra pedra.

## 8 - Procedimento para instalação do sistema hidráulico na cuba

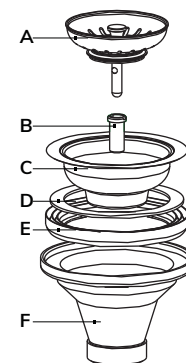

LETRA	QTD	DESCRIÇÃO
A	01	PENEIRA INOX
B	01	PARAFUSO PARA FIXAR CORPO / BASE
C	01	CORPO DA PENEIRA
D	01	ANEL DE VEDAÇÃO CORPO DA PENEIRA
E	01	ANEL DE VEDAÇÃO DA BASE
F	01	BASE DA VÁLVULA

Observação: A cuba deverá ser montada entre o componente "D" e "E".

**Validade indeterminada**  
Validade indeterminada

**DOCOL INOX LTDA.**  
Indústria Brasileira – CNPJ 41.396.899/0001-90  
Rua Eixo Industrial Hellmuth Miers, 800  
Zona Industrial Norte  
CEP 89.219-512 – Joinville/SC  
Docol Responde – 0800 474 3333 – docol@docol.com.br  
www.docol.com.br  
Made in Brazil

## 1 - Material required for installation (not supplied) | Material necesario para la instalación (no suministrado)

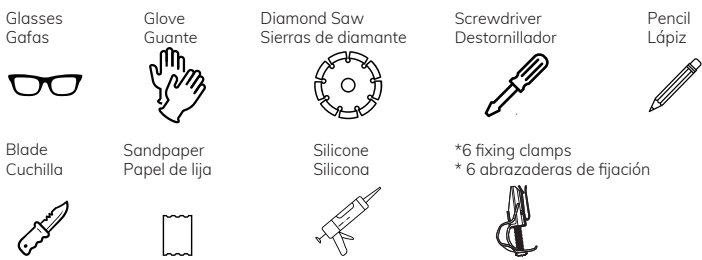

\* Together with the sink comes with a fixing kit, which is formed by the above component.  
\* Junto con el fregadero viene con un kit de fijación, que está formado por el componente anterior:

## 2 - Procedure for cutting into stone | Procedimiento para cortar la piedra

- 1 - Place the tub upside down in the stone;
  - 2 - Scratch the perimeter;
  - 3 - Make another scratch on the stone 10mm away from the previous to the inner side;
  - 4 - Cut the stone from the inside;
- At the end of the process the cutting of the stone will be slightly larger than the dimensions of the wall of the tub, with a recoil of 5mm on each side.

Note: Check previously if the place to be cut from the stone for placing the vat will not interfere in any counter beam. Metal scratchers may not be used, in order to avoid non-removable marks on the stone.

- 1 - Coloca el bol boca abajo sobre la piedra;
- 2 - Marcar el perímetro;
- 3 - Hacer otro rasguño en la piedra a 10mm de distancia del anterior hacia el lado interior;
- 4 - Cortar la piedra a través del riesgo interno.

Al final del proceso, el corte de la piedra será un poco más grande que las dimensiones de la pared de la cuba, con una hendidura de 5 mm en cada lado.

Nota: Compruebe previamente si el lugar que se va a cortar para la piedra para colocar la cuba no va a interferir en ninguna viga del contador. No se pueden utilizar arañazos metálicos, para evitar marcas no eliminables en la piedra.

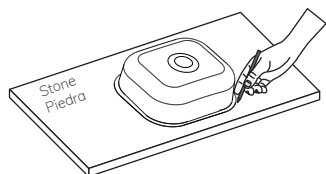

The cut dimension with the indentations in the front and back parts of the stone, where the metals, soap dishes, and others are installed, must follow the minimum dimensions illustrated below.  
Note: The minimum dimensions must be of free area, that is, without considering the width of the dam.  
La dimensión del corte con las hendiduras en las partes delantera y trasera de la piedra, donde se instalan los metales, jaboneras y otros, debe seguir las dimensiones mínimas ilustradas a continuación.

Obs: Las dimensiones mínimas deben ser de área libre, es decir, sin considerar el ancho de la presa.

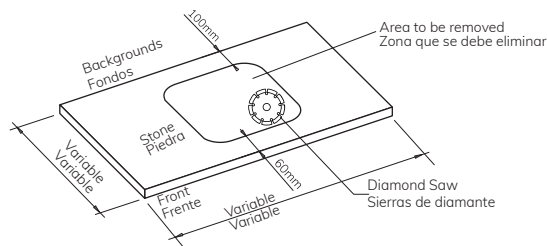

## Important | Importante

As the stone is cut, hold the part to be highlighted, so as not to damage the edge of the stone.  
Any type of finish on the stone must be done before installation of the tank in order to avoid damage to the workpiece.  
Mientras corta la piedra, sujete la parte que va a desprender, para no dañar el borde de la piedra.  
Cualquier tipo de acabado en la piedra debe realizarse antes de la instalación final de la cuba, para evitar dañar la pieza.

## 3 - Dam system | Sistema de presas

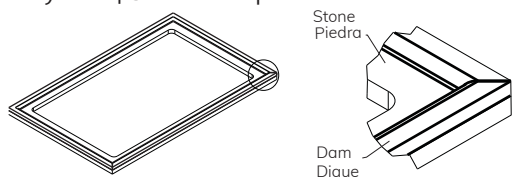

## 4 - Silicone application | Aplicación de la silicona

Silicone should be applied throughout the perimeter of the sink as the illustration below:  
La silicona debe aplicarse alrededor de todo el perímetro del pileta, como se muestra en la siguiente ilustración:

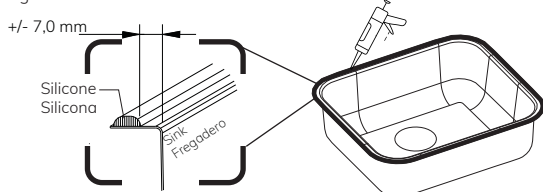

## 5 - Tub mounting on stone | Montaje de la cuba en la piedra

The tank must be fixed with the stone lying down (before placing it on the counter), as shown below:  
Los fregaderos deben fijarse con la piedra en posición horizontal (antes de colocarlos en la encimera), como se muestra en la ilustración siguiente:

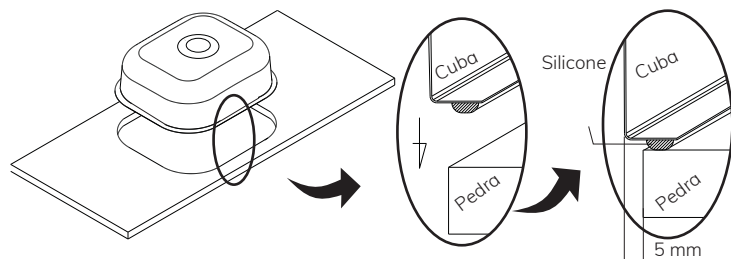

Important: The tub should be centered on the cut done previously with the help of the jig, note that it will have a recoil of 5mm between the stone and the radius, that will help in the hygiene of your sink, being easier to clean and prevent ingaccumulate summation of dirt under the stone.

Importante: La bañera debe estar centrada en el corte previamente realizado con la ayuda de la plantilla, tenga en cuenta que habrá una hendidura de 5mm entre la piedra y el radio, lo que ayudará en la higiene de su fregadero, siendo más fácil de limpiar y evitar la acumulación de suciedad bajo la piedra.

## 6 - Application the plastic mass | Aplicación de la masilla plástica

Immediately after drying the silicone (+/-2hrs), the plastic mass should be applied in order to seal the vat in the stone, without causing future damage, check where plastic mass should be applied to the drawing next to it:

Una vez que la silicona esté seca (+/-2 horas), se debe aplicar masilla plástica para sellar la cubeta en la piedra sin causar daños futuros, compruebe dónde se debe aplicar la masilla plástica en el dibujo de al lado:

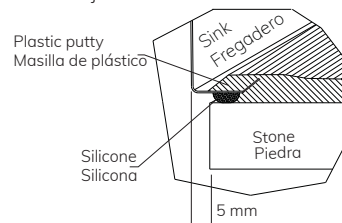

## 7 - Final finish | Acabado final

After fixing, verify the need to remove excess silicone using a blade, then clean the area around the tub using a blade, then clean the area around the tub with an alcohol wipe.  
Después de la fijación, compruebe la necesidad de eliminar el exceso de silicona con una cuchilla, y luego limpie la zona alrededor de la bañera con un paño con alcohol.

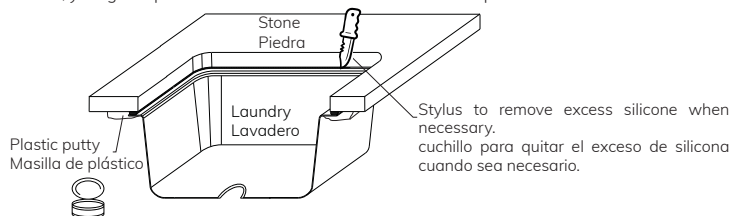

After fixing, check the need to remove excess silicone using a blade, then clean the region around the tank with a cloth with alcohol.

Después de la fijación, verifique la necesidad de eliminar el exceso de silicona con una cuchilla, luego limpie la región alrededor del tanque con un paño con alcohol.

## 8 - Procedure for hydraulic connection

Procedure for installing the hydraulic system in the sink  
Procedimiento de instalación del sistema hidráulico en el pileta

LETTER   LETRA	QTD	DESCRIPTION   DESCRIPCIÓN
A	01	STAINLESS STEEL SIEVE   TAMIZ DE ACERO INOXIDABLE
B	01	SCREW TO FIX BODY / BASE TORNILLO PARA FIJAR CUERPO / BASE
C	01	SIEVE BODY   CUERPO DEL TAMIZ
D	01	SEALING RING SIEVE BODY   CUERPO DEL TAMIZ DEL ANILLO DE SELLADO
E	01	BASE SEALING RING ANILLO DE SELLADO DE BASE
F	01	VALVE BASE   BASE DE VÁLVULA

The sink must be mounted between component "D" and "E".  
El pileta debe estar montado entre los componentes "D" y "E".

## **TERMO DE GARANTIA DOCOLINOX**

A DOCOL INOX LTDA assegura a partir de 15/09/2021, garantia pelo período total de 1 (um) ano, composto por 90 (noventa) dias de garantia legal e 275 (duzentos e setenta e cinco dias de garantia contratual, a contar da data de emissão da Nota Fiscal de Venda e conforme condições descritas abaixo, no que tange os produtos das linhas de pias, cubas, mictórios, tanques, válvulas e ralos, contra vício ou defeito de fabricação.

### **1. DA GARANTIA**

1.1 A DOCOL compromete-se a solucionar problemas consequentes de falhas no material e processo de fabricação dos produtos

### **2. DAS OBRIGAÇÕES E RESPONSABILIDADES**

Para manter a garantia sobre os produtos DOCOL é necessário que sejam respeitadas as condições a seguir:

2.1 A responsabilidade DOCOL restringe-se somente ao envio do componente ou produto que apresentou defeito de fabricação.

2.2 A nota fiscal é documento indispensável para solicitação de atendimento em garantia.

2.3 Todos os produtos a fim de serem substituídos em garantia deverão ser condicionalmente analisados por um prévio exame do departamento técnico da DOCOL.

### **3. DAS HIPÓTES DE EXCLUSÃO DA GARANTIA**

3.1 Danos provenientes do manuseio, instalação ou uso inadequados;

3.2 Instalações ou manutenções incorretas/impróprias realizadas por pessoas não autorizadas;

3.3 Adaptações no produto que não foram aprovadas pela DOCOL;

3.4 Uso de acessório ou componente não original, que venha a causar dano ao produto DOCOL;

3.5 Danos causados por limpeza com líquidos corrosivos, solventes, limpeza com materiais abrasivos, manuseio inadequado, batidas, quedas, instalação em ambientes com atmosfera agressiva e falta de limpeza periódica.

3.6 Peças de mostruários, exposições ou de showroom;

3.7 Desgastes por uso/manuseio inadequado aos fins que se destina o produto ou em desacordo com a especificação do produto;

3.8 Desgaste natural do produto ou de suas peças ou componentes em decorrência do uso;

3.9 Modificação das características originais do produto;

3.10 Erros de especificação quanto na aplicação dos produtos;

3.11 Não apresentação de nota fiscal (NF) ou documento equivalente quando da solicitação de atendimento em garantia à DOCOL, desde que preenchido corretamente;

3.12 Também não terão nenhum tipo de cobertura pela garantia, indenização e/ou ressarcimento de prejuízos causados pelo defeito no produto.

#### **4. CONSIDERAÇÕES**

4.1 Alguns produtos, pelas suas características, têm um tempo de garantia específico, diferente do estabelecido neste termo. Neste caso, será válido o tempo de garantia constante no termo que acompanha o produto;

4.2 Não sendo caracterizada a garantia, a responsabilidade de qualquer ônus será do consumidor.

4.3 A DOCOL não arcará com investimentos relativos à instalação ou desinstalação de produtos, sendo essa quantia de responsabilidade exclusiva do CLIENTE.

4.4 A reposição ou conserto do produto não caracteriza nova compra, portanto não é motivo para extensão ou renovação do prazo de garantia estipulado;

4.5 A DOCOL está sempre buscando aperfeiçoamento tecnológico em seus produtos. Por isso, poderá alterar seus produtos sempre que julgar necessário, sem prévio aviso e sem incorrer na obrigação de efetuar o mesmo nos produtos em estoque ou já vendidos

4.6 Esta garantia é concedida para produtos adquiridos e instalados em território nacional.

4.7 Para sua comodidade, preserve o manual de instruções, certificado de garantia e a nota fiscal do produto. Quando necessário, consulte a Docol Inox Ltda pelo telefone 0800 474 3333 ou e-mail docol@docol.com.br.