

TANQUE 500 X 380MM - BRANCO GELO

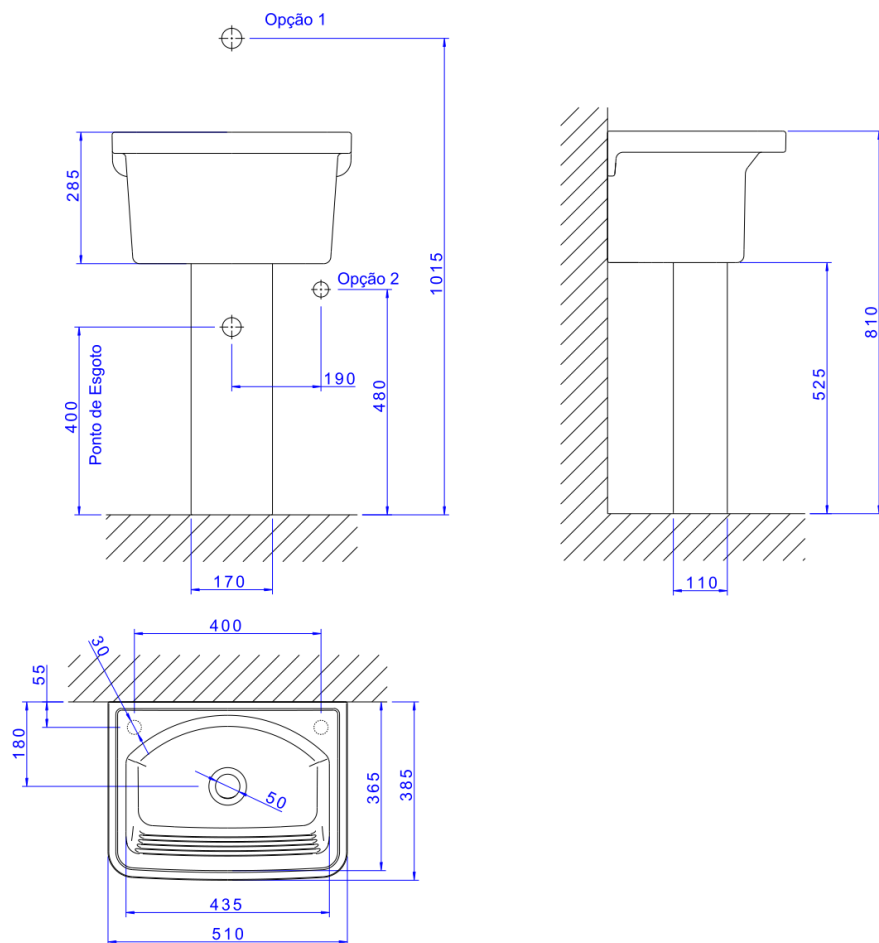

Foto Ilustrativa



Desenho Técnico

DESCRIÇÃO:

TANQUE 500 X 380MM - BRANCO GELO

ESPECIFICAÇÕES:

Linha: Tanque Competitivo

Dimensões(AxLxC): 285mm X 500mm X 385mm

Acabamento: Branco (TQ.01.17)

Material: Argila; feldspato; caulim; vidrados e corantes inorgânicos.

Peso líquido: 15.672

Peso bruto: 15.672

Número Norma / Decreto: NBR-16728-1

Informações complementares:

- Tanque com capacidade total de 22 litros

Site: <https://www.deca.com.br>

Atendimento ao cliente: 0800-011-7073